

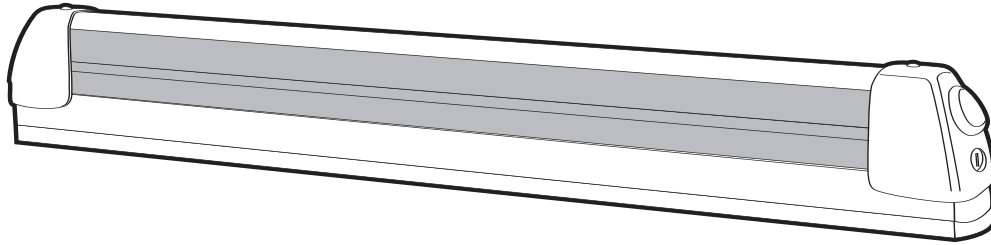

SKI & SNOWBOARD CARRIER

DAIMLERCHRYSLER



A 2X



B 4X

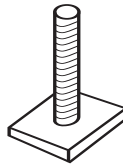

C 4X



D 2X

GB

INSTALLATION INSTRUCTION

SKI CARRIER

Parts must not be fitted, until registration of the vehicle has been obtained

F

INSTRUCTIONS DE MONTAGE

PORTE-SKIS

Ne pas monter les pièces avant l'enregistrement du véhicule.

E

INSTRUCCIONES DE MONTAJE

ESQUÍ PORTADOR

No se permite montar las piezas antes de registrar el vehículo.

Subject to alteration without notice.

Sous réserve de modifications techniques.

Reservadas modificaciones técnicas.

SAFETY NOTES

- **Important: to avoid any damage to the roof, always check the distance between the ski bindings and the roof when the skis are in the carrier.**
- For safety reasons, always transport the skis with the point towards the rear.
- Downhill and cross-country skis should not be transported with the same carrier.
- After driving a short distance (and thereafter at regular intervals depending on the quality of the road surface) tighten the bolted joints and ensure that the load is still securely fastened in position.
- Remember that the load may change the behaviour of the vehicle on the road (side winds, cornering, braking).
- When not in use, remove the ski carrier from the vehicle, as this is safer and saves energy.

GB

CONSIGNES DE SÉCURITÉ

- **Attention, pour prévenir tout endommagement du toit de la voiture, contrôler après le montage de chaque ski que les fixations ne sont pas en contact avec le toit.**
- Pour des questions de sécurité, les pointes relevées des skis se montent tournées vers l'arrière du véhicule.
- Ne pas fixer ensemble sur un même support des skis de descente et des skis de fond.
- Après seulement quelques kilomètres de route et ensuite à intervalles réguliers à définir suivant l'état de la chaussée, resserrer les vis de liaison, contrôler l'assise et la fixation du chargement.
- Adapter votre conduite à la nouvelle tenue de route de la voiture (sensibilité au vent latéral, tenue de route dans les tournants et au freinage).
- Pour assurer la sécurité des autres usagers de la route et pour économiser du carburant, retirer le porte-skis du véhicule dès qu'il a fini de servir.

F

INDICACIONES PARA LA SEGURIDAD

- **Atención: para evitar eventuales daños en el techo, se deberá controlar, después del montaje de los esquís, la distancia entre las fijaciones y el techo.**
- Por razones de seguridad, transportar los esquís con la punta hacia atrás.
- Los esquís alpinos y nórdicos no se deben transportar juntos en un mismo portaesquís.
- Por primera vez, al cabo de un recorrido corto y después en intervalos adecuados, según las características de la calzada, se deberán reapretar las uniones atornilladas y controlar el asiento y la fijación de la carga.
- Adaptar la manera de conducir al comportamiento en carretera cambiado del vehículo (sensibilidad al viento lateral, comportamiento en curvas y en el frenado).
- Por razones de seguridad de los demás usuarios de la carretera y de ahorro de energía, el portaesquís debería retirarse del vehículo cuando no se utilice.

E



SKI & SNOWBOARD CARRIER

DAIMLERCHRYSLER

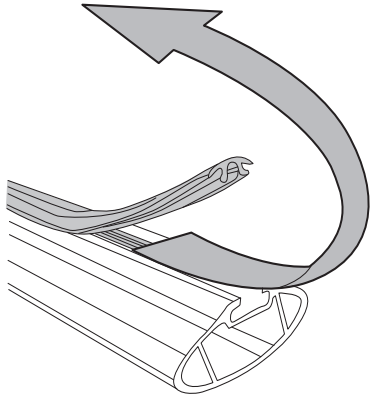

1

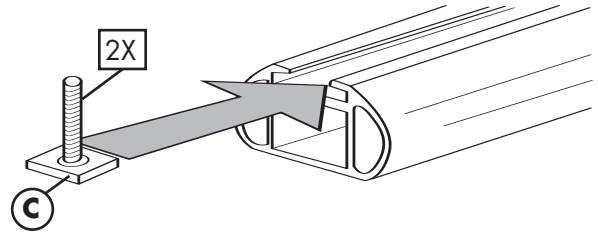

2

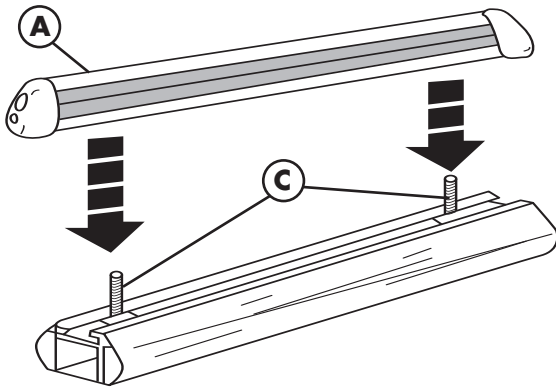

3

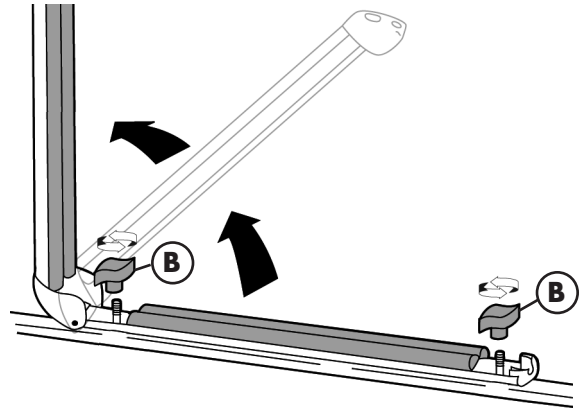

REPEAT STEPS
RÉPÉTER LES ÉTAPES
REPITA LOS PASOS

2

3

4

4

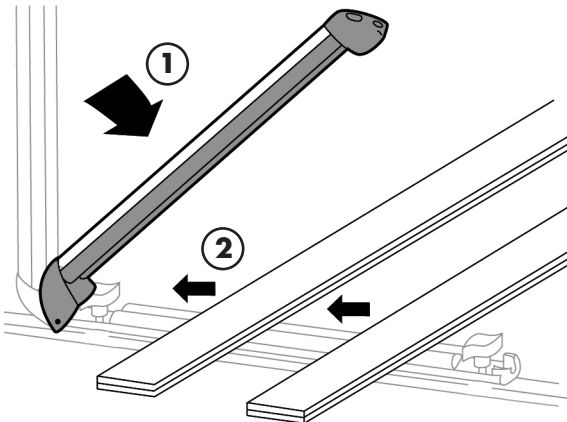

5

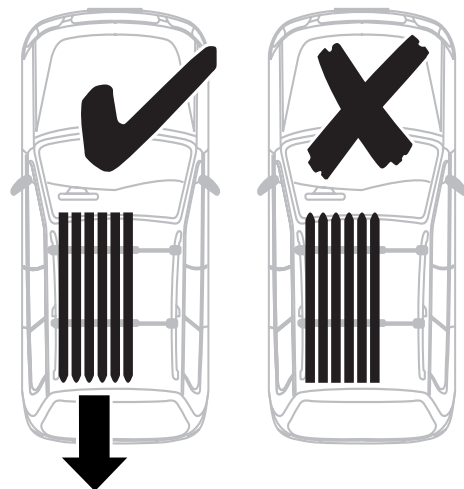

6



SKI & SNOWBOARD CARRIER

DAIMLERCHRYSLER

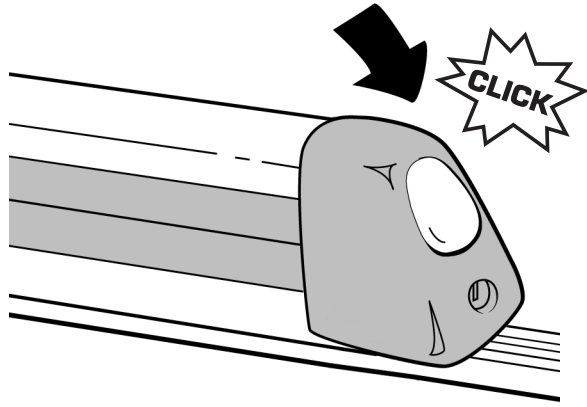

7

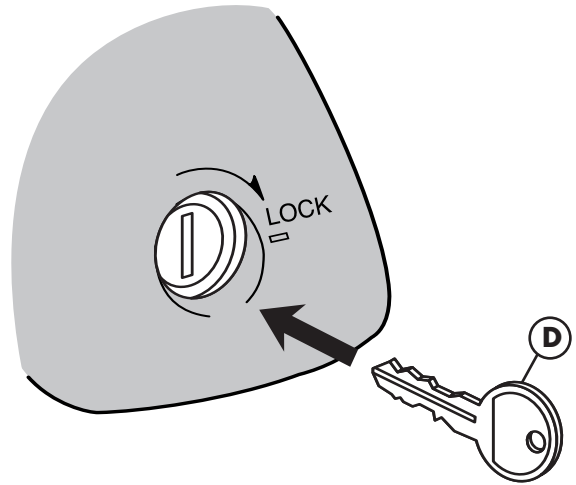

8

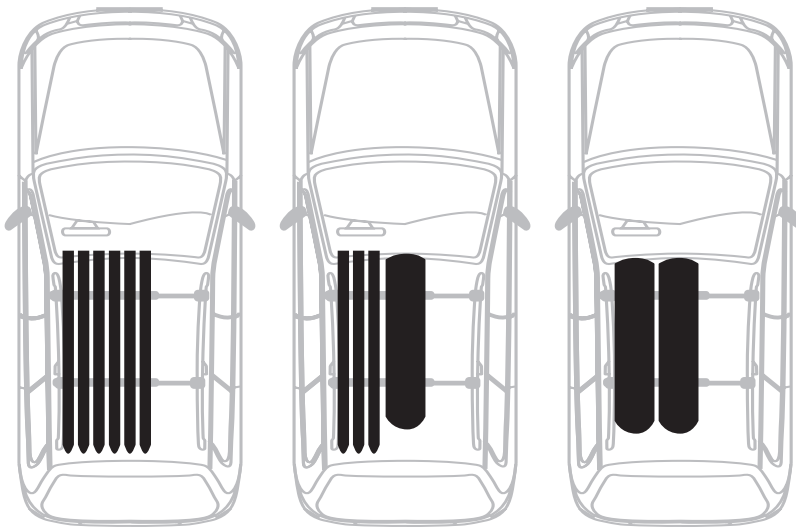

Max. load 6 pairs of skis or 4 snowboards.

Charge maximum de 6 paires de skis ou 4 planches à neige.

Carga máxima de 6 pares de esquís o 4 tablas de snowboarding.

