

UTILITY

TRANSPORT

COVERAGE

Jeep®  
Trek Easy-Travel Playard Instruction Sheet

Hoja de instrucciones para el Jeep®  
Trek Easy-Travel Corral para Jugar

Instruction de montage du parc pour enfant Jeep®  
Trek Easy-Travel.

**Jeep**®

# WARNING

Read all instructions **BEFORE** assembly and **USE** of product. Failure to follow these warnings and the instructions could result in serious injury or death. Make sure top rails and center floor handle are locked and secure before use.

**KEEP INSTRUCTIONS FOR FUTURE USE. STORE IN POCKET ON PLAYARD FLOOR.**

## **IMPORTANT SAFETY INFORMATION:**

### **How to Keep Your Child Safe While Using this Product**

#### **• Adult Assembly Required.**

- Always provide the supervision necessary for the continued safety of your child. When used for playing, **NEVER** leave child unattended.
- Playard **MUST** be fully assembled with all top rails and center floor handle locked into position prior to attaching bassinet (select models) or changing table (select models).
- **NEVER** place child in playard unless all top rails and center floor handle are securely locked into position and floor pad is in proper place. Infant may roll into space between pad and loose mesh sides causing suffocation.
- This portable playard is intended for use by a child who cannot climb out of the playard and is less than 35" (890 mm) tall and weighs less than 30 lbs. (14 kgs).
- **STOP** using the bassinet and changing table when your infant is 3 months old or weighs more than 15 lbs. (6.8 kgs).
- **FALL HAZARD:** To prevent injury from falls, **NEVER** use bassinet, toy bar (select models) or changing table when child is able to roll or push up on hands and knees or when your infant is 3 months old or weighs more than 15 lbs.
- Use all clips and zipper to attach bassinet and changing table to the playard. Make sure clips are fully snapped into place. **NEVER** use if any clips or zipper are broken, missing or not secured.
- **ALWAYS** keep child within arm's reach when using the changing table.
- **NEVER** use bassinet or changing table on a bed, floor or other surfaces.
- The bassinet and changing table are designed for use **ONLY** with this Jeep® Travel Playard.
- **NEVER** use the changing table as a sleeping or play area.
- Always keep objects in storage compartment out of child's reach.
- **NEVER** allow children to play with or hang on to storage compartment.
- **NEVER** leave top door of storage compartment open while child is in playard.
- **IMPORTANT!** Check this product for damaged hardware, loose joints, missing parts, or sharp edges before assembly and periodically during use. **NEVER** use if any parts are missing, damaged, or broken. Contact Kolcraft for replacement parts and instructions if needed. Never substitute parts.
- Toy bar is intended for visual stimulation and is not intended to be grasped by the child.



### **Avoid Suffocation Hazards**

- To prevent suffocation from entrapment, use only the floor pad provided with this playard by manufacturer. **NEVER** use additional mattresses or padding.
- If a sheet is used, only use a fitted crib sheet that tucks at least 2" (5 cm) under the floor pad on all sides to avoid entanglement.
- **NEVER** leave child in product with any side lowered. Be sure all sides are raised and locked in position whenever child is in product.
- **NEVER** use plastic shipping bags as mattress covers. **NEVER** use plastic film as mattress cover unless sold and intended for that purpose. They can cause suffocation.
- **NEVER** use a water mattress with this product.

### **Avoid Strangulation Hazards**

- **NEVER** use bassinet or changing table when a child is in the playard. Child in playard can lift changing table and get neck trapped between the changing table and playard frame.
- **NEVER USE** additional mattresses, padding, sheets, or other objects that will permit your child to climb out, fall and/or be injured. If you choose to ignore this warning, then remove additional padding, large toys, and other objects that could serve as steps for climbing out when your child is able to pull to a standing position.
- Strings can cause strangulation! **NEVER** place items with a string around child's neck (hood strings, pacifier cords, etc.) or attach strings to toys.
- **NEVER** suspend strings into the bassinet, changing table or playard.
- **NEVER** place the playard near a window where cords from blinds or drapes can strangle a child.

### **Avoid Other Hazards**

- Keep bassinet, changing table and playard away from stoves, heaters, fireplaces and other hazards which can cause injury to your child.
- To reduce the risk of SIDS (Sudden Infant Death Syndrome), pediatricians recommend healthy infants be placed on their back to sleep unless otherwise advised by a physician.
- **NEVER** place more than one child in bassinet, playard or on changing table.
- **NEVER** use in a motor vehicle - child can be seriously injured during an accident or sudden stop.
- **NEVER** move or fold bassinet, changing table or playard with child in it - child could be injured.
- This product complies with the requirements of the *Playpens Regulations* (Canada).

# ADVERTENCIA

Lea todas las instrucciones ANTES de USAR. Si Ud. no lee las advertencias e instrucciones, podría causar accidentes serios o hasta la muerte. Verifique que las barandillas superiores y el central del suelo estén aseguradas antes de usar.

**GUARDE LAS INSTRUCCIONES EN EL BOLSO DEBAJO DEL PISO DEL CORRAL PORTÁTIL PARA FUTURA REFERENCIA.**

## **INFORMACIÓN IMPORTANTE DE SEGURIDAD:**

### **Cómo mantener a su hijo seguro mientras está utilizando este producto**

- **Ensamblado por un adulto es necesario.**
- Siempre proporcione la supervisión necesaria para la seguridad constante del niño. Cuando lo utilice para jugar, **NUNCA** deje al niño sin supervisión.
- El corral **DEBE** estar completamente armado, todas las barandillas superiores deben estar aseguradas antes de unir el moisés (modelos selectos) o mesa de cambiar pañales (modelos selectos).
- **NUNCA** al niño en el corral para jugar, hasta que las barandillas superiores y asa central del piso estén completamente aseguradas y el piso acolchado puesto en su lugar debido. El bebé podría quedar atrapado en el espacio entre el colchón y los lados de la malla suelta llegando así a asfixiarse.
- Este corral portátil está hecho para niños que no puedan trepar ni salirse del mismo, que midan menos de 35 pulgadas (890 mm) de altura y que pesen menos de 30 libras (14 kgs).
- No use el moisés o mesa de cambiar pañales cuando el bebé tenga mas de 3 meses de edad o pesa mas de 15 libras (6.8 kgs).
- **PELIGRO DE CAER:** Para prevenir lesiones por caídas, **NUNCA** el moisés, juguete la barra (modelos selectos) o mesa de cambiar pañales cuando el bebé es capaz de voltiarse por sí solo, empujarse con sus manos y rodillas o es muy activo o cuando el bebé tenga mas de 3 meses de edad o pesa mas de 15 libras (6,8 kgs).
- Utilice todos los clips y cierres para unir el moisés y la mesa de cambiar pañales al corral. Cerciórese de que los clips estén encajados a presión completamente hacia lugar y las correas de la tabla que cambian son seguras. **NUNCA** use si cualquiera de los clips o cierre están quebrados, desaparecidos o no asegurado.
- **SIEMPRE** mantenga al niño al alcance de su mano.
- **NUNCA** el moisés o mesa de cambiar pañales sobre la cama, el piso u otras superficies.
- El moisés y mesa para cambiar pañales está diseñada para usarse **EXCLUSIVAMENTE** con Jeep® Travel Playard.
- **NUNCA** la mesa de cambiar pañales como área de dormir o jugar.
- Siempre mantenga los objetos en el compartimento de almacenamiento fuera del alcance del niño.
- **NO PERMITA** que el niño juegue o que se cuelgue de el compartimento de almacenamiento.
- **NUNCA** deje la puerta del almacenamiento superior abierta cuando el niño está en el corral.



←

- **¡IMPORTANTE!** Inspección este producto para artículos que están dañados, compartidos flojos, partes que faltan, o bordes afilados antes de ensamblar y periódico durante uso. **NUNCA** si faltan partes, dañado o roto. Ponga se en contacto con Kolcraft para piezas de recambio y instrucciones se hace falta. Nunca debe de susitar partes.

- El juguete la barra es solo para estímulo visual, no para que el niño/a lo agarre.

### **Peligro de asfixia**

- Para evitar que el niño se asfixie al quedarse atrapado, use solamente el piso acolchado proporcionado por el fabricante. **NUNCA** use otros colchones ni pisos acolchados.
- Use sólo una sábana ceñida cuyos bordes queden por lo menos 2" (5 cm) debajo en cada lado del piso acolchado para evitar que el niño se enrede.
- **NUNCA** deje el niño en el producto con ningún lado bajado. Asegurese que los lados estén levantados y en la posición asegurada cuando el niño este en el producto.
- **NUNCA** utilice bolsas plasticas de envío. No use plasticos como cubierta de colchón a menos que estén a la venta y son para ese proposito. Pueden causar asfixión.
- **NUNCA** colchón de agua con este producto.

### **Evite los peligros de estrangulación**

- **NUNCA** el moisés o mesa de cambiar pañales cuando un niño esté en el corral. El niño en el corral podría levantar la mesa para cambiar pañales y entraparse entre la mesa de cambiar pañales y el marco del corral.
- **NUNCA UTILIZE** colchones adicionales, colchonsitos o sábanas, o otro objetos que puedan permitir que su niño pueda treparse hacia afuera. Si usted decide ignorar esta advertencia, quite almohadillas adicionales, juguetes grandes, y otro objetos que puedan servir como escaleras para treparse hacia afuera cuando su niño pueda levantarse a la posición de estar de pie.
- ¡Las cintas o hilos pueden causar estrangulación! **NUNCA** objetos con cuerda alrededor del cuello del niño (tales como capuchas, chupetes, etc.) ni amarre cordones o cintas a los juguetes.
- **NUNCA** permita que queden cintas, cordones o hilos suspendidos sobre el moisés, mesa de cambiar pañales o el corral.
- **NUNCA** coloque el corral junto a una ventana donde los cordones de las cortinas puedan estrangular al niño.

### **Evite otros peligros**

- Mantenga el moisés, mesa de cambiar pañales y el corral para jugar alejados de la estufa, calentones, o chimeneas y otros peligros que podrían causarle daño al niño.
- Para reducir el riesgo de SIDS (Síndrome de Muerte Infantil), los pediatras recomiendan que los infantes sanos sean situados en su espalda para dormir, a menos que se aconseje lo contrario por el médico.
- **NUNCA** más de un niño en el moisés, el corral para jugar o la mesa para cambiar pañales.
- **NUNCA** en ningún vehículo de motor - el niño puede quedar gravemente herido durante un accidente o si se frena bruscamente.
- **NUNCA** el moisés, mesa de cambiar pañales o el corral para jugar con el niño adentro - el niño podría sufrir un accidente.
- Este producto cumple con los requisitos de las *Reglamentaciones de Playpens* (Canadá).

# MISE EN GARDE

Lire toutes les instructions **AVANT** le montage et **L'UTILISATION** du parc. En ignorant ces mises en garde et instructions, vous risquez de causer de graves blessures ou des accidents mortels. S'assurer que les montants supérieurs et la poignée centrale du fond sont bien en place avant utilisation. **CONSERVER CES INSTRUCTIONS POUR UTILISATION FUTURE. GARDER DANS UNE POCHE SUR LE FOND DU PARC.**

## **INFORMATIONS IMPORTANTES SUR LA SÉCURITÉ:**

**Pour garantir la sécurité de votre enfant en utilisant ce produit**

### **• Doit être assemblé par un adulte.**

- Toujours surveiller l'enfant pour assurer sa sécurité à tous moments. Lorsque le parc est utilisé pour jouer, **NE JAMAIS** laisser l'enfant sans surveillance.
- Le parc **DOIT** être complètement monté et tous les montants supérieurs bloqués en place avant d'attacher le berceau (modèles sélectionnés) ou la table à langer (modèles sélectionnés).
- **NE JAMAIS** placer l'enfant dans le parc sans que les montants supérieurs et la poignée centrale du fond soient bien bloqués et le tapis de sol bien en place. Le nourrisson peut rouler dans l'espace entre le tapis et les côtés en maille, et risque de s'étrangler.
- Ce parc portable est destiné à un enfant incapable de sortir du parc, mesurant moins de 89 cm et pesant moins de 14 kgs.
- **NE PLUS** utiliser le berceau et la table à langer pour un enfant de plus de 3 mois ou pesant plus de 6,8 kgs.
- **RISQUE DE CHUTE:** Pour empêcher que l'enfant ne tombe et ne se blesse, **NE JAMAIS** utiliser le berceau, barre de jouet (modèles sélectionnés) au la table à langer lorsque l'enfant peut s'aider de ses mains et de ses genoux pour rouler ou le pousser ou quand votre enfant a 3 mois ou pèse plus de 6,8 kgs.
- Utiliser toutes les attaches et tirette pour fixer la table à langer au parc. Assurez-vous que les attaches sont bien en place. **NE PAS** utiliser si une des attaches et tirette est cassée, absente ou non fixée.
- **TOUJOURS** garder l'enfant à portée de bras lorsque vous utilisez la table à langer.
- **NE JAMAIS** utiliser le berceau ou la table à langer sur un lit, sur le sol ou sur toute autre surface.
- Le berceau et la table à langer est conçue pour une utilisation **EXCLUSIVE** avec ce Jeep® parc de voyage.
- N'utilisez **JAMAIS** la table à langer comme couchage ou aire de jeu.
- Tout objet doit être déposé dans le compartiment de rangement, hors d'atteinte de l'enfant.
- **NE JAMAIS** laisser l'enfant jouer ou s'accrocher au compartiment de rangement.
- **NE laissez JAMAIS** la porte du compartiment de rangement supérieur ouverte lorsque l'enfant est dans le parc à jeux.
- **IMPORTANT!** Vérifier l'état des différentes pièces avant le montage du parc et, lors de l'utilisation du parc, vérifier régulièrement que les pièces ne sont pas abîmées, ni manquantes, que les joints sont correctement fixés, et que les arêtes ne sont pas pointues. **NE JAMAIS** utiliser ce produit s'il manque des pièces ou s'il y a des pièces cassées. Contacter Kolcraft pour des pièces de remplacement et un manuel





d'instruction si besoin est. **NE JAMAIS** utiliser de pièces de substitution.

- L'enfant ne doit pas s'accrocher à la barre à jouets qui n'a qu'un rôle de stimulation visuelle.

### **Eviter tout risque d'étouffement**

- Pour éviter que l'enfant ne se coince et ne s'étouffe, n'utiliser que le tapis de sol fourni par le fabricant. **NE JAMAIS** utiliser de matelas ou de rembourrage supplémentaire.
- Si vous utilisez un drap, n'utilisez qu'un drap adapté au berceau qui peut se rentrer d'au moins 5 cm de tous les côtés sous le tapis de sol, pour éviter que l'enfant ne se coince.
- **NE JAMAIS** laisser un enfant dans le parc lorsqu'un des côtés est baissé. Assurez-vous que tous les côtés soient bien montés et fixés en position lorsque l'enfant est dans le parc.
- **NE JAMAIS** utiliser de sac en plastique d'expédition comme couverture de matelas. **NE JAMAIS** utiliser de film plastique comme couverture de matelas, à moins qu'il ne soit vendu et destiné à cette utilisation. Les films plastiques peuvent amener l'enfant à s'étouffer.
- **NE JAMAIS** utiliser de matelas d'eau avec ce produit.

### **Eviter tout risque d'étranglement**

- **NE PAS** utiliser le berceau la table à langer quand un enfant se trouve dans le parc. L'enfant pourrait soulever la table à langer et se coincer le cou entre la table à langer et le cadre du parc.
- **NE JAMAIS UTILISER** de matelas, de rembourrage, de drap ou d'autres objets supplémentaires permettant à votre enfant d'escalader la paroi du parc, de tomber et/ou de se blesser. Si vous choisissez de ne pas suivre ces recommandations, enlevez toute literie supplémentaire, tout jouet ou autre objet pouvant servir de marche pour escalader lorsque votre enfant peut se tenir debout.
- L'enfant peut s'étrangler avec des ficelles! **NE JAMAIS** placer d'objet avec une ficelle autour du cou de l'enfant (ficelle de capuche, de tétine, etc.) et ne pas attacher de ficelle aux jouets.
- **NE JAMAIS** suspendre de ficelle autour du berceau ou du parc ni attacher de ficelle aux jouets.
- **NE JAMAIS** placer le parc près d'une fenêtre où l'enfant peut s'étrangler avec les ficelles de stores ou de rideaux.

### **Eviter tout autre risque**

- Garder le berceau, la table à langer et le parc à l'écart des gazinières, chauffage, cheminées et autres sources de risques susceptibles de causer des accidents graves ou mortels à l'enfant.
- Pour réduire les risques de mort subite du nourrisson, les pédiatres recommandent que les nourrissons en bonne santé soient placés sur le dos pour dormir, sauf une contre-indication du médecin.
- **NE JAMAIS** placer plus d'un enfant sur le berceau, le parc ou dans la table à langer.
- **NE JAMAIS** utiliser dans un véhicule motorisé - l'enfant peut être grièvement blessé en cas d'accident ou d'arrêt brutal.
- **NE JAMAIS** déplacer ou plier le berceau, la table à langer ou le parc avec l'enfant à l'intérieur - il y a risque de blessure.
- Ce produit est conforme aux exigences du *Règlement sur les parcs pour enfants* (Canada).

# PARTS LIST - LISTA DE PARTES - LISTE DE PIÈCES



**Playard**  
Corral para jugar  
Parc



**Travel Cover**  
Cubierta para transporte  
Housse de transport



**Floor Pad**  
Piso acolchado  
Tapis de sol



**Full Bassinet**  
(select models)  
Moisés completo  
(modelos selectos)  
Berceau complet  
(modèles sélectionnés)



**Male Bassinet Floor Rods**  
(2) (select models)  
Varillas para el piso del  
moisés para niños (2)  
(modelos selectos)  
Tiges mâles pour le  
plancher du lit (2)  
(modèles sélectionnés)



**Female Bassinet Floor Rods**  
(2) (select models)  
Varillas para el piso del  
moisés para niñas (2)  
(modelos selectos)  
Tiges femelles pour le  
plancher du lit (2)  
(modèles sélectionnés)



**Hub Caps (2)**  
Tapón del cubos (2)  
Chapeau de moyeu (2)



**Wheels (2)**  
Ruedas (2)  
Roues (2)



**Changing Table** (select models)  
Mesa de cambiar pañales  
(modelos selectos)  
Table à langer  
(modèles sélectionnés)



**Toy Bar** (select models)  
Barra de juguete  
(modelos selectos)  
Barre de jouet  
(modèles sélectionnés)



**Soft Toys (3)**  
(select models)  
Juguetes suaves (3)  
(modelos selectos)  
Jouets mous (3)  
(modèles sélectionnés)



**Washers (4)**  
Arandelas (4)  
Rondelles (4)



**Cotter Pins (2)**  
Pasadores (2)  
Goupilles (2)

## HOW TO ASSEMBLE YOUR JEEP® PLAYARD - CÓMO ENSAMBLAR SU CORRALITO JEEP® - LE MONTAGE DE VOTRE PARC POUR ENFANTS JEEP®

### To Assemble Playard Wheels - Cómo armar las ruedas del corral - Assemblage des roues du parc

#### RIGHT WHEEL ASSEMBLY - UNIDAD DE RUEDAS EL DERECHO - ASSEMBLAGE DE LA ROUE DROITE

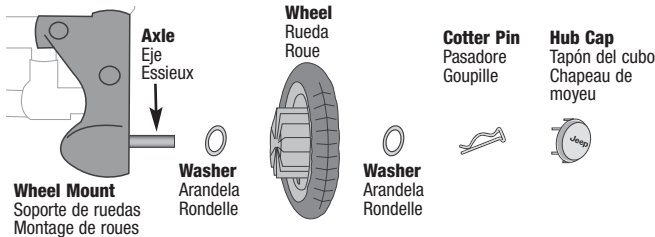

**1** Remove the **Playard** and **accessories** from the box.

**ES:** Retire el **corral para jugar** y los accesorios de la **cubierta para transporte**.

**FR:** Sortez le **parc** et les accessoires de la **housse de transport**.

**2** Slide **Washer** onto axle.

**ES:** Deslice la *arandela* por el eje.

**FR:** Faites glisser la *rondelle* sur l'essieu.

**3** Slide the **Wheel** onto axle as shown.

**ES:** Deslice la *rueda* por el eje como se muestra en el dibujo.

**FR:** Glissez la *roue* sur l'essieu, tel qu'illustré.

**4** Slide **Washer** onto axle on outside of wheel.

**ES:** Deslice la *arandela* por el eje en la parte de afuera de la rueda.

**FR:** Faites glisser la *rondelle* sur l'essieu à l'extérieur de la roue.

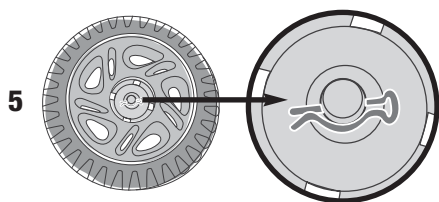

**5** Fit straight part of **Cotter Pin** through hole on axle.

**ES:** Inserte la parte recta del pasador por el agujero del eje.

**FR:** Enfiler la partie plate de la goupille dans l'orifice sur l'essieu.

**6** Line up tabs of the **Hub Cap** with slots in the wheel and snap hub cap into place.

**ES:** Alinée las lengüetas de cada uno de los tapones protectores con las ranuras de la rueda y presione hasta que queden bien asegurados.

**FR:** Aligner les languettes de chaque chapeau de moyeu avec les fentes de la roue. Insérer les chapeaux de moyeu en place.

**7** Repeat for left side.

**ES:** Repita estos mismos pasos en el lado izquierdo.

**FR:** Répéter l'opération pour le côté gauche.

# To Assemble the Storage Compartment - Para armar el compartimento de almacenamiento - Pour assembler le compartiment de rangement

1



- 1** Lay the Playard on the floor with the storage compartment facing upward.

**ES:** Coloque el corral para jugar sobre el suelo con el compartimento de almacenamiento hacia arriba.

**FR:** Étalez le parc sur le sol, le compartiment de rangement vers le haut.

- 2** Unzip both storage doors completely (top and front).

**ES:** Abra la cremallera de ambas tapas del almacenamiento por completo (superior y frontal).

**FR:** Ouvrez complètement la fermeture éclair des deux panneaux du compartiment (dessus et devant).

**TOP VIEW**  
VISTA SUPERIOR  
VUE DE DESSUS

3

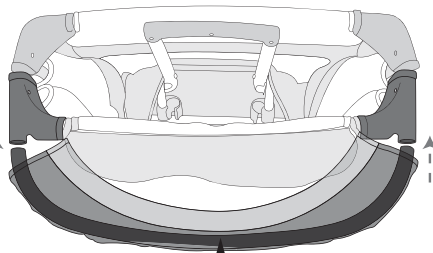

- 3** Locate the upper storage compartment tube, already inserted into a sleeve inside the top of the storage compartment. **DO NOT** remove the tube from the sleeve. Insert the ends of the tube into the corner caps until they lock into place and a “click” is heard. Pull on the tube to ensure it is securely attached.

**ES:** Localice el tubo del compartimento de almacenamiento superior, que ya está insertado en una manga, dentro de la parte superior del compartimento. **NO** quite el tubo de la manga. Inserte los extremos del tubo en los esquineros hasta que se traben en su lugar y se escuche un “clic”. Levante el tubo para asegurarse de que esté conectado correctamente.

**FR:** Saisissez le tube supérieur du compartiment de rangement, déjà inséré dans un fourreau à l’intérieur de la partie supérieure du compartiment de rangement. **NE** sortez **PAS** le tube du fourreau. Insérez les extrémités du tube dans les capuchons situés dans les coins jusqu’à ce qu’ils soient bien positionnés (vous devez entendre une “clic”). Tirez sur le tube pour vérifier qu’il est correctement fixé.

**Upper Storage Compartment Tube**  
Tubo del compartimento de almacenamiento superior  
Tube supérieur du compartiment de rangement

**Key Hole**  
Orificio principal  
Trou de serrure

4a



**Fabric Pin**  
Pasador de género  
Goujon sur le tissu

- 4** a) Find the small key hole on the side of the storage compartment corner cap.

**ES: a)** Busque el pequeño orificio principal en el costado del esquinero del compartimento de almacenamiento.

**FR: a)** Repérez le trou de la serrure sur le côté du capuchon d’angle du compartiment de rangement.



←

4b



**b)** Pull the storage compartment fabric over the hole and insert the fabric pin into the key hole.

**ES: b)** Extienda el género del compartimento de almacenamiento sobre el orificio e inserte el pasador de género en el orificio principal.

**FR: b)** Tirez le tissu du compartiment de rangement sur le trou et insérez le goujon dans le trou de serrure.

**5** Repeat Steps 4 a & b for the other storage compartment corner cap.

**ES:** Repita los Pasos 5 a y b con todos los otros esquineros del compartimento de almacenamiento.

**FR:** Répétez les étapes 5 a et b pour l'autre capuchon d'angle du compartiment de rangement.

6



**6** Insert the ends of the tube into the Playard feet as shown, until they lock into place. Pull on the tube to ensure it is securely attached.

**ES:** Inserte los extremos del tubo en las patas del corral como se muestra en el dibujo hasta que se traben en su lugar. Levante el tubo para asegurarse de que esté conectado correctamente.

**FR:** Insérez les extrémités du tube dans les pieds du parc jusqu'à ce qu'ils soient bien positionnés (voir le dessin). Tirez sur le tube pour vérifier qu'il est correctement fixé.

**7** Zip up both storage doors (top and front).

**ES:** Cierre la cremallera de ambas puertas de almacenamiento (superior y frontal).

**FR:** Fermez les deux portes de rangement avec la fermeture éclair (partie supérieure et devant).

**To Set Up Your Jeep® Playard - Para Armar Su Corralito Jeep®  
- Installation de votre parc pour enfants Jeep®**

**⚠️ WARNING**

- Failure to lock all top rails in upright position and lock center handle floor can result in death by suffocation.

**SUFFOCATION HAZARD**

- **Infants can suffocate**
  - In gaps between a mattress too small or too thick and product sides
  - On soft bedding
- **NEVER** add a mattress, pillow, comforter, or padding. Use only mattress/pad included with this product.
- **NEVER LEAVE** infant in product with **sides down**. Infant may roll into space between pad and loose mesh causing suffocation.

**⚠️ ADVERTENCIA**

- Si no encajan las cuatro barandillas superiores con el corral en posición vertical y no se asegura la asa central, se puede producir la muerte por asfixia.

**PELIGRO DE ASFIXIA**

- **Los infantes pueden asfixiarse**
  - En separaciones entre un colchón demasiado chico o grueso y los laterales de productos
  - Ropa de cama suave
- **NUNCA** coloque un colchón, una almohada, un edredón o una almohadilla sobre lechos mullidos. Use únicamente el colchón / almohadilla que acompañan a este producto.
- **NUNCA DEJE** al niño en el producto con los lados hacia abajo. El niño puede rodarse en el espacio entre el colchón y la malla suelta causando asfixión.

**⚠️ MISE EN GARDE**

- En ne bloquant pas les montants supérieurs en position droite et en n'assurant pas la poignée de sol au centre, vous risquez de causer la mort par étouffement.

**RISQUE D'ÉTOUFFEMENT**

- **Les nourrissons peuvent s'étouffer**
  - Dans les espaces entre un matelas trop petit ou trop épais et les côtés du produit.
  - Sur un couchage mou,
- **NE JAMAIS** ajouter de matelas, d'oreiller, de douillette ou de rembourrage. Utilisez uniquement le matelas et l'alaise fournis avec ce produit.
- **NE JAMAIS** laisser le nourrisson dans le parc si les côtés en sont abaissés. Il peut rouler dans l'espace entre le rembourrage et le côté en maille, ce qui peut entraîner l'étouffement.

**1 & 2**



**Tow Handle**  
Mango de arrastre  
Poignée

**3**



**1** Stand your folded Playard in the upright position.

**ES:** Coloque el corral para jugar plegado hacia posición vertical.

**FR:** Placez le parc plié en position verticale.

**2** Undo the four Velcro straps on the sides of the Playard (2 on each side).

**ES:** Abra las cuatro tiras de Velcro en los laterales del corral para jugar (2 de cada lado).

**FR:** Détachez les quatre bandes Velcro situées sur les côtés du parc (deux de chaque côté).

**3** Keeping the Tow Handle upright, begin to unfold the Playard.

**ES:** Con el mango de arrastre hacia arriba, comience a desplegar el corral para jugar.

**FR:** En maintenant la poignée vers le haut, commencez à déplier le parc.





4



**4** While the Tow Handle is upright, lift the two top rails until they lock.

- Top rails automatically lock when lifted fully.
- Listen for “CLICK” when each rail locks.
- Top rails cannot lock if the floor is flattened first.
- If one or more of the top rails will not lock, pull sharply on the Tow Handle to make sure the floor is not locked into place.
- Check that both top rails are locked before proceeding to Step 5.
- Refer to Step 1 in “Inspect Playard Before Use” on Page 15 to learn how to check rails properly.

**ES:** Mientras el mango de arrastre esté hacia arriba, levante los dos rieles superiores hasta que se traben.

- Los rieles superiores se traban automáticamente cuando se levantan por completo.
- Cuando cada riel se trabe, escuchará un “CLIC”.
- Los rieles superiores no pueden trabarse si no se aplana el piso primero.
- Si uno o más de los rieles superiores no se trabaran, tire con fuerza del mango de arrastre para asegurarse de que el piso no esté trabado en el lugar.
- Controle que ambos rieles superiores estén trabados antes de continuar con el Paso 5.
- Consulte el Paso 1 en “Inspeccione el corral para jugar antes de usarlo” en la Página 15 para saber cómo revisar los rieles correctamente.

**FR:** Pendant que la poignée est verticale, remontez les deux montants supérieurs jusqu’à ce qu’ils se bloquent.

- Ces deux montants supérieurs se bloquent automatiquement lorsqu’ils sont complètement remontés.
- Vous devez entendre un “clic” lorsque les montants se bloquent.
- Les montants supérieurs ne peuvent pas se bloquer si le plancher n’est pas complètement plat.
- Si un ou plusieurs montants supérieurs ne se bloquent pas, tirez d’un coup sec sur la poignée pour vérifier que le plancher n’est pas verrouillé.
- Vérifiez que les montants supérieurs sont bloqués avant d’entreprendre l’étape 5.
- Consultez l’étape 1 “Inspecter le parc avant de l’utiliser”, page 15 pour apprendre comment vérifier les montants correctement.



5

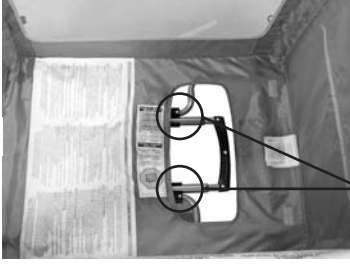

**Receiving  
Clips**

Sujetadores  
receptores  
Bagues

**5** Push the handle downwards toward the bottom of the Playard until it locks into the two receiving clips in the floor. If needed, push one side at a time into receiving clips to lock handle. **NEVER** use Playard if Tow Handle is not locked into receiving clips.

**ES:** Empuje el mango hacia abajo hacia la parte inferior del corral para jugar hasta que se trabe en los dos sujetadores receptores en el piso. Si fuera necesario, empuje un lado por vez para calzarlo en los sujetadores receptores para trabar el mango. **NUNCA** utilice el corral para jugar si el mango de arrastre no está trabado en los sujetadores receptores.

**FR:** Repoussez la poignée vers le fond du parc jusqu'à ce qu'elle soit verrouillée en s'enclenchant dans les deux bagues situées sur le plancher. Au besoin, poussez un côté à la fois dans les clips récepteurs pour verrouiller la poignée. **N'utilisez JAMAIS** le parc si la poignée n'est pas correctement enclenchée dans ces bagues.

6



**6** Install the **Floor Pad**, padded side up. Never use Playard without Floor Pad.

**ES:** Instale el piso acolchado, con el acolchado hacia arriba. Nunca utilice el corral para jugar sin el piso acolchado.

**FR:** Installez le plancher matelassé, le matelassage étant dessus. N'utilisez jamais le parc sans le fond matelassé.

**Inspect Your Jeep® Playard Before Use - Inspeccione Su Corralito Jeep® Antes de Usarlo - Examinez votre parc pour enfants Jeep® avant de l'utiliser**

**⚠ WARNING**

The product, including side rails, must be fully erected prior to use. Make sure latches are secure.

**⚠ ADVERTENCIA**

El producto, incluyendo los rieles laterales, debe estar completamente levantado antes de usarlo. Asegúrese de que las trabas estén conectadas.

**⚠ MISE EN GARDE**

Cet article, y compris les montants latéraux, doit être complètement monté avant toute utilisation. Vérifiez que les fermetures sont correctement verrouillées.

**IMPORTANT:** Always use this illustration to inspect the Playard before use.

**ES:** IMPORTANTE - Siempre use estos dibujos para asegurarse de que el corral para jugar esté armado de manera adecuada antes de usarlo.

**FR:** IMPORTANT - Toujours se reporter à cette illustration pour inspecter le parc avant utilisation.

**1 & 2**

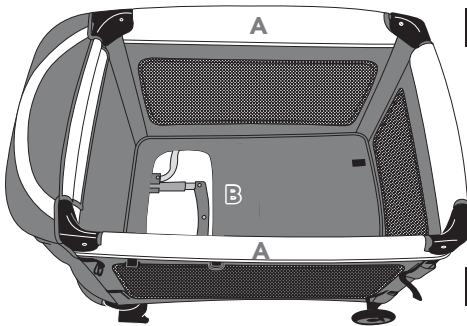

**1** Push down hard on the top rails to make sure they are locked ("A" on illustration).

**ES:** Empuje hacia abajo duro en las barandas de arriba para verificar que estén aseguradas ("A" en el dibujo).

**FR:** Appuyez fortement sur les montants supérieurs pour être sûr qu'ils sont bloqués ("A" sur le dessin).

**2** Push down on the floor to make sure it is locked and floor is completely flat ("B" on illustration).

**ES:** Empuje hacia abajo en el piso para verificar que esté asegurado y que el piso esté completamente plano ("B" en el dibujo).

**FR:** Appuyez fortement sur le plancher pour être sûr qu'il est bloqué et complètement plat. ("B" sur le dessin).

To Assemble Bassinet (select models) - Para armar y conectar el moisés (modelos selectos)  
- Pour assembler le berceau (modèles sélectionnés)

**! WARNING**

**NEVER** place Bassinet on unit if a child is in the Playard.

**! ADVERTENCIA**

**NUNCA** coloque el moisés en la unidad si el niño esta adentro.

**! MISE EN GARDE**

**NE** mettez **JAMAIS** le berceau dans le parc si un enfant s'y trouve.

1



**1** Remove Floor Pad from Playard.

**ES:** Saque el piso acolchado del corral para jugar.

**FR:** Enlevez le fond matelassé installé dans le parc.

**2** Unfold the **Bassinet** and lay over Playard with zipper of Bassinet next to the back of the storage compartment.

**ES:** Desdoble el moisés y colóquelo sobre el corral con la cremallera del moisés contra la parte trasera del compartimento de almacenamiento.

**FR:** Dépliez le berceau et étalez-le sur le parc à l'aide de la fermeture éclair du berceau située près de l'arrière du compartiment de rangement.

2 & 3



**3** Push all 12 Bassinet clips securely onto top rails.

**ES:** Trabe los 12 sujetadores de moisés de manera segura en los rieles superiores.

**FR:** Insérez les 12 clips du lit sur les montants supérieurs.

**4** Lift the flap on the Playard on the back of the storage compartment. Zipper the end of the Bassinet to the Playard.

**ES:** Levante la solapa en el corral para jugar cerca de la parte posterior del compartimento de almacenamiento. Cierre la cremallera del extremo del moisés con el corral para jugar.

**FR:** Remontez le rabat sur le parc près de l'arrière du compartiment de rangement. Utilisez la fermeture éclair pour attacher le berceau au parc.

4





5



**5** Fold the flap back over onto the Velcro pads of the Bassinet.

**ES:** Pliegue la solapa hacia atrás sobre los parches de Velcro del moisés.

**FR:** Repliez le rabat sur les Velcro du berceau.

6



**6** Locate a **Male** and **Female Bassinet Floor Rod**. Insert the ends of each rod into the pockets on the bottom of the Bassinet. Align and lock Bassinet **Floor Rods** together. If floor rods are not straight, grasp rods and push together. Repeat this step for the other side of the Bassinet floor.

**ES:** Localice una *varilla para piso de moisés para niño y niña*. Inserte los extremos de cada varilla en los bolsillos de la parte inferior del moisés. Alinee y trabe las varillas para piso de moisés juntas. Si las varillas para piso no estuvieran derechas, tome las varillas y empújelas para juntarlas. Repita este paso con el otro lateral del piso del moisés.



**FR:** Prenez une tige femelle et une tige mâle du plancher du berceau. Insérez les extrémités de chaque tige dans les poches situées sur le fond du berceau. Alignez les tiges et bloquez-les ensemble. Si elles ne sont pas droites, prenez-les et enfoncez-les l'une dans l'autre. Répétez cette opération pour l'autre côté du plancher du berceau.

7



**7** Place Floor Pad in Bassinet, with the padded side up.

**ES:** Coloque el piso acolchado en el moisés, con el lado acolchado arriba.

**FR:** Installez le fond matelassé dans le berceau, le matelassage étant dessus.

To Assemble Changing Table (select models) - Para armar la mesa de cambiar pañales (modelos selectos) - Pour assembler la table à langer (modèles sélectionnés)

**! WARNING**

**NEVER** place Changing Table on unit if a child is in the Playard or Bassinet.

**! ADVERTENCIA**

**NUNCA** conecte la mesa para cambiar pañales si el niño está en el corral para jugar o en el moisés.

**! MISE EN GARDE**

**NE JAMAIS** placer la table à langer sur l'unité si un enfant se trouve dans le parc.

**IMPORTANT:** Make sure Playard is fully assembled with Floor Pad in place.

**ES:** IMPORTANTE - Asegurese de que el corral para jugar este completamente armado con el piso acolchado en su lugar.

**FR:** IMPORTANT - S'assurer que le parc est complètement assemblé et que le fond est en place.

**1** Find the curved side of the **Changing Table**.

**ES:** Localice el lado curvo de la *mesa de cambiar pañales*.

**FR:** Saisissez le côté courbé de la table à langer.

**2** Position the curved end of the changing table next to the storage compartment along the top rails of the Playard. Press all 4 clips downward onto the top rails until the Changing Table locks in place.

**ES:** Coloque el extremo curvo del cambiador cerca del compartimento de almacenamiento junto a los rieles superiores del corral para jugar. Presione los cuatro sujetadores hacia abajo en los rieles superiores hasta que la mesa de cambiar pañales se trabe en su lugar.

**FR:** Positionnez le côté courbé de la table à langer près du compartiment de rangement, le long des montants supérieurs du parc. Fixez les 4 clips sur les montants supérieurs jusqu'à ce que la table à langer soit bloquée.

**2**

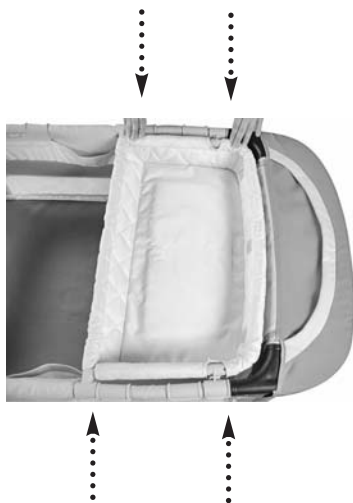



**NOTE:** You may need to adjust the Bassinet clips near the storage compartment to accommodate the Changing Table. The Changing Table **MUST** be assembled with the curved end next to the storage compartment.

**ES:** NOTA - Es probable que deba ajustar los sujetadores del moisés cerca del compartimento de almacenamiento para acomodar la mesa de cambiar pañales. La mesa de cambiar pañales se DEBE armar con el extremo curvo próximo al compartimento de almacenamiento.

**FR:** REMARQUE - Il est possible qu'il faille ajuster les clips du berceau près du compartiment de rangement pour installer correctement la table à langer. Pour procéder à l'assemblage de la table à langer, le bord courbé DOIT être du côté du compartiment de rangement.

**3** Pull up on the Changing Table to ensure it is secure.

**ES:** Levante la mesa de cambiar pañales para comprobar que está segura.

**FR:** Tirez sur la table à langer pour vérifier qu'elle est correctement fixée.

**To Attach Toy Bar (select models) - Para unir una barra de juguetes (modelos selectos)  
- Pour fixer la barre à jouets (modèles sélectionnés)**

**⚠️ WARNING**

- Possible entanglement or strangulation injury. Remove Toy Bar from Playard when baby begins to push up on hands and knees. Recommended use from birth to 3 months or 15 lbs.
- Keep toys out of baby's reach. Toys are not intended to be mouthed by the baby.
- Always check to ensure Toy Bar is securely attached. Check frequently.
- Do not add additional strings or straps to attach to any other crib or Playard.

**⚠️ ADVERTENCIA**

- Posible daño de heridas o lesiones por estrangulación. Remueva la barra de juguetes del área de juego cuando el bebé comience a pararse sobre sus manos y rodillas. Uso recomendado desde el nacimiento hasta los 3 meses o las 15 libras.
- Mantenga los juguetes fuera del alcance de su bebé. Los juguetes no son para que el bebé se los meta en la boca.
- Compruebe siempre para asegurarse de que la barra de juguetes está unida de forma segura. Compruebe con frecuencia.
- No añada cuerdas o cinturoes adicionales para unir a otra cuna o área de juego.

**⚠️ MISE EN GARDE**

- Possibilité de blessure par enchevêtrement ou étranglement. Lorsque bébé commence à se lever sur ses mains et ses genoux, retirez le mobile de l'aire de jeu. Utilisation recommandée de la naissance à 3 mois ou 15 livres.
- Gardez les jouets hors de la portée du bébé. Le bébé ne doit pas mettre les jouets à la bouche.
- Vérifiez toujours que la barre à jouet est correctement fixée. Vérifiez-la fréquemment.
- N'ajoutez pas de cordes ou de courroie pour fixer à un autre lit ou parc.



- 1** Press the **Toy Bar** clips down over Playard rail or between Bassinet clips, as pictured.

**ES:** Pulse los enganches de la barra de juguetes hacia abajo sobre el raíl del corral o entre los enganches del moisés, como se muestra en el dibujo.

**FR:** Appuyez sur la barre à jouets pour que les clips s'enclenchent sur le montant du parc ou entre les clips du berceau (voir photo).



- 2** Attach the **Soft Toys** to the Velcro straps on the Toy Bar. Each Soft Toy has a Velcro patch.

**ES:** Una los juguetes suaves a las cintas de Velcro en la barra de juguetes. Cada juguete suave tiene un recuadro de Velcro.

**FR:** Fixez les jouets mous sur les bandes Velcro de la barre à jouets. Une bande Velcro est collée sur chaque jouet.

## To Fold Playard - Para doblar el corral - Pour plier le parc

**IMPORTANT:** Top rails cannot be unlocked first.

**ES:** IMPORTANTE - Las barandas de arriba no se pueden aflojar primero.

**FR:** IMPORTANT - Il est impossible de débloquer les montants supérieurs d'abord.

- 1** Remove all accessories from the Playard (Changing Table, Toy Bar, Bassinet and Floor Pad).  
**TIP:** Store Bassinet floor rods in Storage Compartment.

**ES:** Retire todos los accesorios del corral para jugar (la mesa de cambiar pañales, la barra de juguetes, el moisés y el piso acolchado).

**CONSEJO:** Guarde las varillas para el piso del moisés en el compartimento de almacenamiento.

**FR:** Enlevez tous les accessoires du parc (table à langer, barre à jouets, berceau et fond matelassé).  
**CONSEIL:** Il est recommandé de garder les tiges du plancher du berceau dans le compartiment de rangement.



- 2** Pull up sharply on the Tow Handle so that it unlocks from the floor. If needed, pull one side at a time to unlock the handle.

**ES:** Levante con firmeza el mango de arrastre para que se destrabe del piso. Si fuera necesario, tire de un lado por vez para destrabar el mango.

**FR:** Tirez fermement sur la poignée pour la débloquer du plancher. Au besoin, tirez sur un côté à la fois pour déverrouiller la poignée.



- 3** Keeping the handle upright, lift and squeeze the center of the top rail to release lock. Then push down on top rail while continuing to squeeze. Repeat this for the other top rail.

**ES:** Manteniendo el mango en posición vertical, levante y presione el centro del riel superior para liberar la traba. Luego empuje hacia abajo el riel superior mientras continúa presionándolo. Repita esto con el otro riel superior.

**FR:** En maintenant la poignée verticale, soulevez et appuyez sur le milieu du montant supérieur pour le débloquer. Puis appuyez sur le montant supérieur tout en continuant à le dégager. Répétez cette opération pour l'autre montant supérieur.



**NOTE:** To fold, top rail must be lifted first, then pushed down to release lock. Top rail cannot be pushed down until the lock joint is lifted. If top rail will not unlock, pull sharply on the Tow Handle to make sure the floor is unlocked. Handle must be in the upright position.

**ES:** NOTA - Para plegarlo, primero se debe levantar el riel superior y luego empujar hacia abajo para liberar la traba. No se puede empujar el riel superior hasta que no se levante la junta de la traba. Si el riel superior no se destrabara, tire con firmeza del mango de arrastre para asegurarse de que el piso esté destrabado. El mango debe estar en una posición vertical.

**FR:** REMARQUE - Pour plier le parc, le montant supérieur doit d'abord être soulevé puis poussé vers le bas pour pouvoir se débloquer. Le montant supérieur ne peut pas être abaissé si le joint emboîté est soulevé. Si le montant supérieur ne se débloque pas, tirez d'un coup sec sur la poignée pour vérifier que le plancher est déverrouillé. La poignée doit être en position verticale.

**4** Fold the Playard.

**ES:** Pliegue el corral para jugar.

**FR:** Plier le parc.



**5** To secure the fold, thread the straps on the side of the Playard through the rings. Pull the strap tightly and attach to the Velcro to secure.

**ES:** Para asegurar el pliegue, enlace las tiras por los anillos del lateral del corral para jugar. Tire de la cinta con firmeza y una al parche de Velcro para asegurar.

**FR:** Pour que le parc plié ne s'ouvre pas, passez les courroies situées sur les côtés du parc dans les bagues. Tirez fermement sur les courroies puis attachez-les sur les Velcro afin qu'elles soient bien maintenues.

**6** Repeat Step 5 for the remaining three straps.

**ES:** Repita el Paso 5 con las tres tiras restantes.

**FR:** Répétez l'étape 5 pour les trois courroies restantes.

7



- 7** Store the Floor Pad, Changing Table, Toy Bar and Bassinet attachment inside the area with the Tow Handle. Store the Bassinet rods inside the storage compartment. Only the Playard accessories should be stored in the area with the Tow Handle. TIP: To fit all the pieces, keep the tow handle against the top rail opposite the storage handle.

**ES:** Guarde el piso acolchado, la mesa de cambiar pañales, la barra de juguetes y el anexo del moisés dentro del espacio con el mango de arrastre. Guarde las varillas del moisés dentro del compartimento de almacenamiento. Sólo se deben guardar los accesorios de corral para jugar en el área con el mango de arrastre.

**CONSEJO:** Para meter todas las piezas, mantenga el mango de arrastre contra el riel superior ubicado enfrente del mango de almacenamiento.

**FR:** Rangez le fond matelassé, la table à langer, la barre à jouets et le berceau à l'endroit où se trouve la poignée. Rangez les tiges du berceau dans le compartiment de rangement. Seuls les accessoires du parc doivent être rangés près de la poignée.

**CONSEIL:** Pour assembler toutes les pièces, maintenez la poignée du câble le long du rail supérieur à l'opposé de la poignée de rangement.

8



- 8** Make sure both storage compartment doors are closed. Pull **Travel Cover** over the folded Playard. Make sure the handle opening on the top is aligned with the Tow Handle.

**ES:** Asegúrese de que ambas tapas del compartimento de almacenamiento estén cerradas. Tire de la *cubierta para transporte* sobre el corral para jugar plegado. Asegúrese de que la abertura del mango de la parte superior esté alineada con el mango de arrastre.

**FR:** Vérifiez que les deux panneaux du compartiment de rangements sont fermés. Passez la *housses de transport* sur le parc replié. Vérifiez que la poignée d'ouverture située sur le dessus est bien alignée avec l'autre poignée.

**Jeep® Foot**  
Pie de Jeep®  
Pied du parc Jeep®

9



- 9** Feed the Jeep foot through the Travel Cover flap and wrap this flap under the Playard and zipper it to the cover on the backside.

**ES:** Coloque los objetos en el pie de Jeep a través de la solapa de cubierta para transporte y envuelva esta solapa debajo del corral para jugar y cierre la cremallera hacia la cobertura en la parte posterior.

**FR:** Passez le pied du parc Jeep par le rabat de la housse et faites passer ce rabat sous le parc, recouvrez-le, puis, à l'aide de la fermeture éclair, fixez-le à l'arrière de la housse.

10



**10** Pull the Tow Handle up through the opening in the Travel Cover.

**ES:** Levante el mango de arrastre a través de la abertura en la cubierta para transporte.

**FR:** Remontez la poignée en passant par l'ouverture située sur la housse.

## Travel Guidelines - Pautas de transporte - Conseils de voyage

**1** ALWAYS use the travel cover when traveling. The travel cover will help secure items stored inside the playard.

SIEMPRE utilice la cubierta para transporte cuando viaje. La Cubierta para Transporte le ayudará a asegurar los artículos almacenados adentro del corralito.

En voyage, utilisez TOUJOURS la housse de transport. Le couvercle de transport assurera que les articles rangés à l'intérieur demeurent en sécurité.

**2** ALWAYS make sure both top and front storage compartment doors are closed before travel.

SIEMPRE verifique que las tapas del compartimento de almacenamiento superior y frontal estén cerradas antes de transportarlo.

Les panneaux de fermeture avant et supérieur du compartiment de rangement doivent TOUJOURS être fermés avant de voyager.

**3** The storage compartment does **NOT** include locks. Storing valuables in the playard during travel is **NOT** recommended.

El compartimento de almacenamiento NO incluye las trabas. NO se recomienda guardar objetos en el corral para jugar mientras se lo transporta.

Le compartiment de rangement NE comprend PAS les fermetures. Il N'est PAS recommandé de ranger des objets de valeur dans le parc pendant un voyage.

**4** During travel, always store the bassinet floor rods in the storage compartment.

Durante el transporte, siempre guarde las varillas para piso de moisés en el compartimento de almacenamiento.

En cours de voyage, les tiges du plancher du berceau doivent toujours être rangées dans le compartiment de rangement.

**5** The tow handle has a telescoping feature for comfortable towing. Push tow handle down completely inside the travel cover before storing or during air travel.

El mango de arrastre es plegable para poder transportarlo de manera cómoda. Empuje el mango de arrastre hacia abajo por completo dentro de la cubierta para transporte antes de guardarlo o al viajar en avión.

La poignée télescopique permet de tirer le parc plus facilement. Rentrez la poignée télescopique complètement à l'intérieur de la housse avant de ranger le parc ou lors de voyages en avion.

**6** To lift the folded playard, use the side handle on the travel cover.

Para extender el corralito plegado, use el mango lateral de la cubierta para transporte.

Pour soulever le parc pour enfants replié, utilisez la poignée latérale sur la housse.

**1 TOP RAILS FAIL TO LOCK INTO AN UPRIGHT POSITION.**

- Tow handle must be in upright position. A sharp pull on the tow handle will release floor locks allowing the top rails to be locked upright.
- If necessary, hold the tow handle with one hand and lock rails one at a time.

**IF ALL TOP RAILS DO NOT LOCK UPRIGHT DO NOT USE PLAYARD.** Call Kolcraft Consumer Service at: 1-800-453-7673

**LAS BARANDILLAS DE ARRIBA NO QUEDAN ASEGURADAS EN LA POSICIÓN VERTICAL.**

- La asa de remolcar debe de estar en la posición vertical. Si Ud. Jala fuerte la asa de remolcar eso permite que los seguros de el piso se libre y permite que las barandillas de arriba queden seguras en la posición vertical.
- Si es necesario, sujete la asa de remolcar con una mano y encaje las barandillas uno cada vez.

**SI TODAS LAS BARANDILLAS DE ARRIBA NO ESTAN ASEGURADAS CUANDO EL CORRAL ESTÁ EN POSICIÓN VERTICAL - NO LO USE.** Llame a Kolcraft, Servicio al Cliente al: 1-800-453-7673

**LES MONTANTS SUPÉRIEURS NE SE BLOQUENT PAS EN POSITION DROITE.**

- La poignée doit être en position verticale. Un coups sec sur la poignée libérera les fermetures du plancher permettant ainsi de bloquer les montants supérieurs.
- Si nécessaire, vous pouvez tenir la poignée d'une main et, en même temps, bloquer les montants supérieurs.

**SI LES MONTANTS SUPÉRIEURS NE SE METTENT PAS EN PLACE, NE PAS UTILISER LE PARC.** Appeler Service à la Clientèle Kolcraft au: 1-800-453-7673

**2 THE FLOOR JOINTS DO NOT FLATTEN.**

- Turn Playard upside down and make sure floor joints are free from foreign objects.

**LAS JUNTURAS DEL PISO NO SE QUEDAN PLANAS.**

- Voltée el corral de cabeza y asegúrese de que las juntas del piso no estén obstruidas por objetos ajenos.

**LES JOINTS INFÉRIEURS NE SONT PAS À PLAT.**

- Retourner le parc et vérifier que les joints du fond ne sont pas encombrés par des corps étrangers.

**3 TOP RAILS DO NOT UNLOCK TO FOLD.**

- Tow Handle must be in upright position. A sharp pull on the tow handle will release floor locks allowing the top rails to be unlocked.
- Lift top rail first, then squeeze at center to release lock.

**LAS BARANDILLAS DE ARRIBA NO SE SUELTAN AL MOMENTO DE DOBLAR.**

- La asa de remolcar debe de estar en la posición vertical. Si Ud. Jala fuerte la asa de remolcar eso permite que los seguros de el piso se libre y permite que las barandillas de arriba queden seguras en la posición vertical.
- Levante primero la barandilla de arriba, luego apriete en el centro para liberar.

**LES MONTANTS SUPÉRIEURS NE SE DÉBLOQUENT PAS POUR PERMETTRE DE PLIER LE PARC.**

- La poignée doit être en position verticale. Un coup sec sur la poignée libérera les fermetures du plancher permettant ainsi de débloquent les montants supérieurs.
- Soulever d'abord un montant supérieur, puis appuyez au milieu pour libérer les fermetures.

**4 BASSINET DOES NOT FIT ONTO PLAYARD.**

- Playard top rails must be fully upright and locked.
- Playard floor must be flat and tow handle must be locked into the floor.
- Only use Bassinet provided with this product.

**EL MOISÉS NO CABE EN EL CORRAL PARA JUGAR.**

- Las barandillas de arriba deben estar totalmente levantadas y aseguradas.
- El piso del corral debe estar plano y la asa de remolcar debe estar asegurado.
- Solo use el moisés que se proporciona con este producto.

**LE BERCEAU NE S'ADAPTE PAS AU PARC.**

- Les montants supérieurs du parc doivent être parfaitement droits et bloqués.
- Le plancher du parc doit être bien plat et la poignée doit être verrouillée dans le plancher.
- Utilisez uniquement le berceau fourni avec le parc.



  
**5****CHANGING TABLE DOES NOT FIT ONTO PLAYARD.**

- Playard top rails must be fully upright and locked.
- Curved end of the changing table must be assembled next to the storage compartment.
- Adjust Bassinet clips to accomodate Changing Table clips.

**6****UPPER STORAGE COMPARTMENT TUBE FELL OUT OF SLEEVE.**

- Open storage compartment doors and feed tube through sleeve on the inside of the compartment.
- Be sure spring buttons on tube are facing downward before inserting into sleeve.

**LA MESA DE CAMBIAR PAÑALES NO CABE EN EL CORRAL PARA JUGAR.**

- Las barandas de arriba deben estar completamente levantadas y aseguradas.
- El extremo curvo del cambiador se debe armar junto al compartimento de almacenamiento.
- Ajuste los sujetadores del moisés para colocar los sujetadores de la mesa de cambiar pañales.

**EL TUBO DEL COMPARTIMENTO DE ALMACENAMIENTO SUPERIOR SE SALIÓ Y QUEDÓ FUERA DE LA MANGA.**

- Abra las tapas del compartimento de almacenamiento y coloque el tubo a través de la manga en el interior del compartimento.
- Asegúrese de que los botones con resortes en el tubo estén hacia abajo antes de introducirlo en la manga.

**LA TABLE À LANGER NE S'ADAPTE PAS AU PARC.**

- Les montants supérieurs du parc doivent être parfaitement droits et bloqués.
- Pour l'assemblage, le bord courbé de la table à langer doit être du côté du compartiment de rangement.
- Réglez les clips du berceau pour installer les clips de la table à langer.

**LE TUBE SUPÉRIEUR DU COMPARTIMENT À RANGEMENT DÉPASSE DU FOURREAU.**

- Ouvrez les panneaux du compartiment de rangement et introduisez le tube dans le fourreau à l'intérieur du compartiment.
- Vérifiez que les pressions sur le tube sont dirigées vers le bas avant de l'introduire dans le fourreau.

**CARE & MAINTENANCE - CUIDADO & MANTENIMIENTO  
- ENTRETIEN & NETTOYAGE**

- Wipe surfaces clean using water and mild bleach-free soap.
- Do not use scouring powders, or abrasive cleaners.
- Wipe dry using a soft, clean cloth or air dry.

- Limpie las superficies usando agua y jabón que no contenga cloro.
- No use polvo limpiador ni limpiadores abrasivos.
- Seque las superficies usando una toalla suave y limpia o déjelo secar al aire.

- Pour nettoyer, essuyer les surfaces en utilisant de l'eau et un détergent doux sans javel.
- Ne pas utiliser de poudre à récurer ou de nettoyants abrasifs.
- Sécher en utilisant un linge doux et propre, ou à l'air libre.

## LIMITED WARRANTY

Jeep® is a registered trademark of Chrysler LLC and is used under license by Kolcraft®. © Chrysler LLC 2009.

Kolcraft® warrants this product to be free of defects in materials and workmanship, as follows: For a period of ONE YEAR from the date of purchase, Kolcraft will repair or replace, at its option, the defective product. If you have a problem or are not satisfied with this product, please contact the Consumer Service Department at Kolcraft.

REPAIR OR REPLACEMENT AS PROVIDED UNDER THIS WARRANTY IS THE EXCLUSIVE REMEDY OF THE CONSUMER. KOLCRAFT SHALL NOT BE LIABLE FOR ANY INCIDENTAL OR CONSEQUENTIAL DAMAGES FOR BREACH OF ANY EXPRESS OR IMPLIED WARRANTY ON THIS PRODUCT, EXCEPT TO THE EXTENT REQUIRED BY APPLICABLE LAW. ANY IMPLIED WARRANTY OF MERCHANTABILITY OR FITNESS FOR A PARTICULAR PURPOSE ON THIS PRODUCT IS LIMITED TO THE DURATION OF THIS WARRANTY.

Some states do not allow the exclusion or limitation of warranties set forth above, so the above exclusions may not apply to you. This warranty gives you specific legal rights, and you may also have other rights which vary from state to state. We sincerely thank you for your purchase of this Kolcraft product. To obtain warranty service, please call Kolcraft's Consumer Service Department at 1-800-453-7673 in U.S. and Canada, 1-910-944-9345 outside U.S. and Canada or contact us via email at [customerservice@kolcraft.com](mailto:customerservice@kolcraft.com)

If the product is returned to Kolcraft's Consumer Service Department for repair or replacement, it must be shipped prepaid and adequately insured.

For further information visit [www.kolcraft.com](http://www.kolcraft.com)

**Recall WEBSITE:** HELP KEEP YOUR CHILD SAFE. Check [www.recall.gov](http://www.recall.gov) to see if any products you use with your child or any of your child's toys have been recalled.

## PERSONAL RECORD CARD

Once in a while, we are less than perfect and one of our products reaches a customer with a problem. In most cases, we can solve your problem with replacement parts. Please contact us before you return one of our products to the store. Once a product is returned, it cannot be resold. The materials and the energy used to make it are wasted.

Please fill in the information in the space provided and attach a copy of your purchase receipt. You will need this information to obtain warranty service.

You can find the Model Number and Date of Manufacture on a fabric tag located on the playard floor.

### **Please direct any comments, questions or replacement part requests to:**

Kolcraft® Enterprises, Inc. Consumer Service Department  
10832 NC Highway 211 East  
Aberdeen, NC 28315

1-800-453-7673 in U.S. & Canada, 1-910-944-9345 outside U.S. & Canada  
Eastern Standard Time, 8 am-6:45 pm Monday - Thursday, 8 am-3:30 pm Friday

**fax:** 910-944-3490

**e-mail:** [customerservice@kolcraft.com](mailto:customerservice@kolcraft.com)

Model / Style Number: \_\_\_\_\_

Date of Manufacture: \_\_\_\_\_

Date of Purchase: \_\_\_\_\_

**Turn to page 31 to see a list of replacement parts**

## GARANTÍA LIMITADA

Jeep® es una marca registrada de Chrysler LLC y es utilizada, bajo licencia por Kolcraft®. © Chrysler LLC 2009.

Kolcraft® garantiza que este producto estará libre de defectos en materiales y fabricación de la siguiente manera: Por un período de UN AÑO después de la fecha de compra, Kolcraft reparará o reemplazará, a su opción, el producto defectuoso. Si usted tiene un problema o no está satisfecho con este producto, por favor diríjase al Departamento de Servicio al Consumidor de Kolcraft.

LA REPARACIÓN O EL REEMPLAZO SEGÚN SE DISPONE EN ESTA GARANTÍA ES EL REMEDIO EXCLUSIVO DE CONSUMIDOR. KOLCRAFT NO SE HARÁ RESPONSABLE DE NINGÚN DAÑO INCIDENTAL O EMERGENTE POR VIOLACIÓN DE CUALQUIER GARANTÍA EXPRESA O IMPLÍCITA DE ESTE PRODUCTO, SALVO EN LA MEDIDA REQUERIDA POR LA LEY APLICABLE. CUALQUIER GARANTÍA IMPLÍCITA DE COMERCIABILIDAD O IDONEIDAD PARA UN FIN EN PARTICULAR DE ESTE PRODUCTO ESTÁ LIMITADA EN DURACIÓN AL TÉRMINO DE ESTA GARANTÍA.

Algunos estados no permiten la exclusión o limitación de garantías según se dispone anteriormente, de manera que es posible que las antedichas exclusiones no sean aplicables a usted. Esta garantía le otorga derechos legales específicos y es posible que también disponga de otros derechos, los cuales pueden variar de un estado a otro. Le agradecemos sinceramente por haber comprado este producto Kolcraft.

Para obtener servicio de garantía, llame al Departamento de Servicio al Consumidor de Kolcraft al 1-800-453-7673 en Estados Unidos y Canadá; fuera de Estados Unidos y Canadá: 1-910-944-9345 o envíenos un mensaje por correo electrónico a [customerservice@kolcraft.com](mailto:customerservice@kolcraft.com).

Si el producto se devuelve al Departamento de Servicio al Consumidor de Kolcraft para ser arreglado o reemplazado, debe mandarse con el flete pagado y debidamente asegurado.

Para mayor información visítenos en [www.kolcraft.com](http://www.kolcraft.com)

**SITIO DE WEB DE HACER VOLVER:** MANTENGA A SU HIJO SEGURO. Compruebe [www.recall.gov](http://www.recall.gov) para ver si cualquiera de los productos que utiliza con su hijo o cualquiera de sus juguetes han sido retirados.

## TARJETA DE REGISTRO PERSONAL

Ocasionalmente no logramos la perfección y uno de nuestros productos presenta algún problema al llegar al cliente. En la mayor parte de los casos podemos resolver el problema con piezas de reemplazo. Sírvase ponerse en contacto con nosotros antes de devolver uno de nuestros productos a la tienda. Una vez que se devuelve un producto, no se puede volver a vender. Se desperdician los materiales y la energía que se usó en su fabricación.

Por favor escriba la información en el espacio provisto y adjunte una copia de su recibo de compra. Usted necesitará esta información para obtener los servicios incluidos en la garantía.

Puede encontrar el número del modelo y la fecha de fabricación en la etiqueta de tela situada en el piso de el corral.

### Favor de remitir cualquier comentario, preguntas o pedidos de piezas de repuesto a:

Kolcraft® Enterprises, Inc. Consumer Service Department  
10832 NC Highway 211 East

1-800-453-7673 en los Estados Unidos y en Canadá, 1-910-944-9345 fuera de los Estados Unidos y Canadá tiempo estándar del este, 8 am-6:45 pm Lunes - Jueves, 8 am-3:30 pm Viernes

**fax:** 910-944-3490

**correo electrónico:** [customerservice@kolcraft.com](mailto:customerservice@kolcraft.com)

Número de Modelo/Estilo: \_\_\_\_\_

Fecha de fabricación: \_\_\_\_\_

Fecha de compra: \_\_\_\_\_

Diríjase a la página 31 para ver una lista de piezas de repuesto

## GARANTIE LIMITÉE

Jeep® est une marque déposée de la Chrysler LLC et est utilisé sous licence par Kolcraft®. © Chrysler LLC 2009.

Kolcraft® garantit cet article contre tout défaut de fabrication, selon les décrets suivants: Kolcraft s'engage à réparer ou remplacer, à sa convenance, l'article défectueux pendant UN AN à partir de la date d'achat. Si vous avez un problème ou n'êtes pas entièrement satisfait de cet article, veuillez contacter le Service à la Clientèle de Kolcraft.

COMME CETTE GARANTIE LE STIPULE, LE CONSOMMATEUR NE PEUT PRETENDRE QU'À LA RÉPARATION OU AU REMPLACEMENT DE L'ARTICLE. KOLCRAFT NE SERA TENU RESPONSABLE D'AUCUN DOMMAGE INDIRECT OU ACCESSOIRE POUR RUPTURE DE GARANTIE EXPRESSE OU TACITE CONCERNANT CET ARTICLE, EN RESTANT TOUTEFOIS DANS LES LIMITES DE LA LOI EN VIGUEUR. TOUTE GARANTIE TACITE DE COMMERCIALISATION OU D'UTILISATION ADEQUATE DE CET ARTICLE EST LIMITEE A LA DUREE DE CETTE GARANTIE.

Certains états interdisent l'exclusion ou la limitation des garanties présentées ci-dessus; dans ce cas-là, ces exclusions ne vous concernent pas. Cette garantie vous donne des droits légaux particuliers. Vous pouvez également bénéficier d'autres droits qui peuvent varier selon les états. Nous vous remercions sincèrement d'avoir acheté cet article Kolcraft.

Pour tous services de garantie, merci de contacter le Service à la Clientèle de Kolcraft au 1-800-453-7673 pour Etats-Unis et le Canada et au 1-910-944-9345 en dehors des Etats-Unis et du Canada, ou par courrier électronique à [customerservice@kolcraft.com](mailto:customerservice@kolcraft.com).

En cas de retour de cet article au Service à la Clientèle de Kolcraft pour une réparation ou un remplacement, envoyez-le en port payé et suffisamment assuré.

Pour davantage de renseignements, visitez le site [www.kolcraft.com](http://www.kolcraft.com)

**SITE WEB DE RAPPEL DE PRODUITS :** GARANTISSEZ LA SÉCURITÉ DE VOTRE ENFANT. Consultez le site [www.recall.gov](http://www.recall.gov) afin de déterminer si les produits utilisés pour l'enfant ou les jouets ont été rappelés.

## FICHE DE RENSEIGNEMENTS PERSONNELS

Il arrive parfois qu'un de nos articles soit défectueux et pose un problème au consommateur. Dans la plupart des cas, nous pouvons résoudre votre problème en effectuant un remplacement des pièces défectueuses. Contactez-nous avant de retourner un de nos articles au magasin. Une fois retourné, l'article ne peut être revendu. Les matériaux et l'énergie utilisés pour sa fabrication ont alors été gaspillés.

Nous vous encourageons à noter les renseignements nécessaires dans l'espace prévu à cet effet et à y joindre une copie de votre ticket de caisse. Vous aurez besoin de ces renseignements pour bénéficier du service de garantie.

Le numéro de modèle et la date de fabrication sont indiqués sur une étiquette sur le plancher du parc.

Prière d'envoyer vos commentaires, questions ou demandes d'échange de pièce à:

Kolcraft® Enterprises, Inc. Consumer Service Department

10832 NC Highway 211 East

Aberdeen, NC 28315

1-800-453-7673 aux États-Unis et au Canada, 1-910-944-9345 à l'extérieur des États-Unis et du Canada.

Heure de New York, de 8h00 à 18h45 du lundi au jeudi, de 8h00 à 15h30 le vendredi

fax: 910-944-3490

courriel: [customerservice@kolcraft.com](mailto:customerservice@kolcraft.com)

Numéro du modèle: \_\_\_\_\_

Date de fabrication: \_\_\_\_\_

Date d'achat: \_\_\_\_\_

Lisez en page 31 la liste de pièces de remplacement



# REPLACEMENT PARTS LIST / LISTA DE PIEZAS DE REPUESTO / LISTE DES PIÈCES DE RECHANGE

## Circle the Part You Need

Marque con un círculo el repuesto que necesita

Encerclez la pièce dont vous avez besoin

Replacement parts may look slightly different than what is shown below.

Las piezas de recambio se pueden ver ligeramente diferentes de como se muestran abajo.

Les pièces de rechange peuvent différer légèrement des illustrations.



**\$12.00**  
**Travel Cover**  
Cubierta para transporte  
Housse de transport



**\$18.00**  
**Floor Pad**  
Piso acolchado  
Tapis de sol



**\$5.00**  
**Wheel**  
Rueda  
Roue

### Free / Gratis / Libre Washers, Cotter Pins & Hub Caps

Arandela, pasador y tapón del cubo  
Rondelle, goupilles et chapeau de moyeu



**\$3.00**  
**Upper Storage Compartment Tube**  
Tubo del compartimento de almacenamiento superior  
Tube supérieur du compartiment de rangement

## SELECT MODEL REPLACEMENT PARTS • SELECCIONE LAS PIEZAS DE REPUESTO DEL MODELO • CHOISISSEZ LES PIÈCES DE REMPLACEMENT DU MODÈLE



**\$18.00**  
**Full Bassinet**  
Moiésis completo  
Berceau complet



**\$5.00**  
**Male Bassinet Floor Rod**  
Varilla para piso de moisés para niños  
Tige mâle pour le plancher du berceau



**\$15.00**  
**Changing table**  
Mesa de cambiar pañales  
Table à langer



**\$5.00**  
**Female Bassinet Floor Rod**  
Varilla para piso de moisés para niñas  
Tige femelle pour le plancher du berceau



**\$8.00**  
**Toy Bar**  
Barra de juguete  
Barre à jouets



**\$3.00**  
**Soft Toy (3)**  
Juguetes suave (3)  
Jouets mous (3)

# REPLACEMENT PARTS ORDER FORM / FORMULARIO PARA ORDENAR PIEZAS DE REPUESTO / FORMULAIRE DE COMMANDE POUR PIÈCES DE RECHANGE

- Complete the following form. Your model number and date of manufacture must be included on the form to ensure proper replacement parts.
- Complete el siguiente formulario. Debe incluir en el formulario el número de su modelo y fecha de fabricación para asegurarse de que obtenga las piezas de repuesto adecuadas.
- Remplissez le formulaire suivant. Votre numéro de modèle et la date de fabrication doivent être inclus dans le formulaire pour garantir un échange de pièce approprié.

Model Number - No de modelo - Numéro du modèle \_\_\_\_\_

Date of Manufacture - Fecha de fabricación - Date de fabrication \_\_\_\_\_

## Total:

**Shipping & Handling\*** - *Gastos de envío\* - Port et manutention\**: \$5.00

\*\$15.00 outside the continental U.S.

\*U.S. \$15.00 para fuera de continente de EE.UU

\*\$15 dollars US pour les clients résidant hors de la partie continentale des É.-U.

**Sales Tax\*\*** - *Impuestos\*\* - T.V.A.\*\**: \_\_\_\_\_

\*\*NC Residents Only 7%

\*\*Residentes de North Carolina nomas 7%

\*\* 7% pour les résidents de la Caroline du Nord uniquement.

**Total Due** - *Total a pagar - Total à régler*: \_\_\_\_\_

**Check or money order (in US dollar) enclosed** (payable to Kolcraft Enterprises, Inc.)

*Cheque o giro adjunto (a nombre de Kolcraft Enterprises, Inc.)*

**Chèque ou mandat postal (montant en dollar US) inclus** (à l'ordre de Kolcraft Enterprises, Inc.)

**Charge to credit card**

*Cobrar a la tarjeta de crédito - Débiter cette carte de crédit*

Visa     Mastercard

**Account#** - *Cuenta No - N° compte*: \_\_\_\_\_

**3 Digit Security Code** - *3 numeros de código de dígito de seguridad -*

*Code de sécurité à 3 chiffres* \_\_\_\_\_

**Expiration Date** - *Fecha de vencimiento - Date d'expiration*: \_\_\_\_\_ / \_\_\_\_\_

**Signature** - *Firma*: \_\_\_\_\_

## Ship to - *Enviar a - Destinataire*:

Name - Nombre - Nom \_\_\_\_\_

Address - Dirección - Adresse \_\_\_\_\_

City, State, Zip - Ciudad, Estado, Código postal - Ville, Province, Code postal \_\_\_\_\_

(     ) \_\_\_\_\_

Telephone - Teléfono - Téléphone \_\_\_\_\_

Email Address - Correo electrónico - Adresse courriel \_\_\_\_\_